

取扱説明書



LED照明器具

UCL-8542 UCL-8543

保管用

17.02

お客様へ

この説明書をご使用になる前に必ずお読みの上、正しくお使いください。
器具の取付け工事は必ず電気工事店（有資格者）にご依頼ください。
一般の方の工事は、法律で禁止されています。
この説明書を大切に保管して、ランプ交換時やお手入れの際にご利用ください。

工事店様へ

工事終了後、この説明書を保守の為、お客様に必ずお渡しください。

警告 説明書中の「警告」は、重大な人身事故の原因になる危険を示します。 禁止 厳守

- ① 施工は、取扱説明書に従い確実に行ってください。
施工に不備があると**火災・感電・落下事故の原因**となります。
- ① 器具と被照射面は、0.15 m以上離してください。
被照射物の**変形、変色や火災の原因**となります。
- ① 器具の改造、構成部品の交換をしないでください。
火災・感電・漏電・落下の原因となります。
- ① 器具表示及び取扱説明書にしたがって、指定されたランプを使用してください。
指定以外のランプを使用すると、**火災の原因**となります。
- ① 布や紙など燃えやすいもので覆ったり、被せたりしないでください。**火災の原因**となります。
- ① 温度の高温なる物（ストーブ・ガスレンジ等）やエアコンの吹出し口や湿気を発生させる物の近くに設置しないでください。**火災の原因**となります。
- ① 一般屋内用器具です。屋外や浴室など湿気の多い場所では使用しないでください。
感電事故や漏電の原因となります。
- ① 表示された電源電圧は（定格電圧±6%）以外の電源で使用しないでください。
感電・漏電・火災の原因となります。
- ① 調光器（ライトコントロール）などで調光しないでください。**不点灯・器具、調光器の故障、火災の原因**となります。
- ① 端子に差し込むケーブルは必ずVVFFΦ1.6又はΦ2.0の単線で真直ぐな線を使用してください。
指定以外のケーブルや曲った芯線、汚れた芯線の使用は、**接触不良による火災や感電事故の原因**となります。

注意 説明書中の「注意」は、物損及び人が傷害を負う原因になる危険を示します。 禁止 厳守

- ① 直射日光の当たる場所、湿度の多い場所、振動のある場所、雨の吹き込みを受ける場所、腐食性ガスの発生する場所では使用しないでください。**火災・感電・落下・サビの原因**となります。
- ① 周囲温度は5～35℃以外では使用しないでください。
火災又はランプ短寿命の原因となります。
- ① LED光源を直視しないでください。
目を傷める恐れがあります。十分にご注意ください。
- ① 器具に過度な力を加えないでください。過剰な力の加わる恐れのある箇所には取付ないでください。
器具破損の原因となります。

器具と被照射面は、0.15 m以上離してください。
被照射面にムラが目立ちます。

※誤動作防止の為、他の種類のランプを使用した照明器具と、別回路としてください。

■各部の名称

[図は一部を省略抽象化した図です]

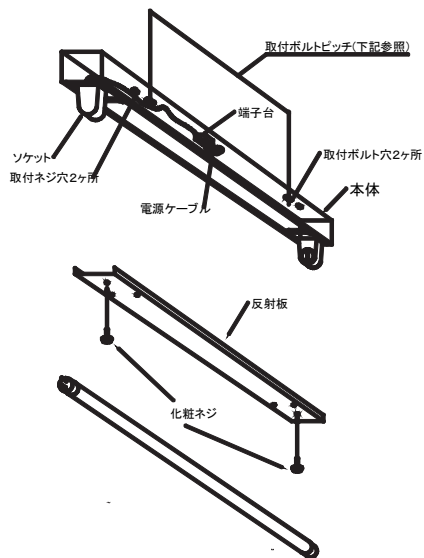

■取付ける前にご確認ください

- ① 器具重量、保守点検、ランプ交換の際にかかる力に十分耐えるよう取付部の強度を確保してください。
不備があると、器具落下事故の原因となります。
- ① ロックウール等の柔らかい天井には取付ないでください。
天井破損・器具落下事故の原因となります。
- ① 電源線、送り線はVVFFΦ1.6又はΦ2.0の単線をご使用ください。

■取付方法

警告 必ず電源を切ってください。感電・落下事故の原因となります。

1. 器具本体に電源線、アース線を引き込んでおいてください。
2. 電源線VVFFΦ1.6又はΦ2.0の被覆を12mm剥ぎます。
電源線を端子に接続します。
※送り容量は
Φ1.6の場合は12A以下でご使用ください。
Φ2.0の場合は15A以下でご使用ください。
3. 本体を天井にボルトまたは木ネジで取付面に確実に取付けます。コード、配線を枠と天井材の間にはさまないように注意して行ってください。
不備があると落下事故・感電・火災の原因となります。
4. 反射板を化粧ネジで器具にセットします。
不備があると反射板落下の原因となります。
5. LEDランプを器具両端のソケットに差し込んでから90°回転させて確実にセットします。
不備があるとランプ不点灯・落下の原因となります。
6. ランプ着脱防止金具を取付けます。

①固定バンドの付いていない方のソケットにランプのピンが縦に並ぶようにして斜めした方向からピンを差し込みます。

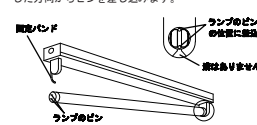

②固定バンドの付いているソケットの溝に下からランプを持ち上げるようにしてピンを入れ、ランプが水平になるまで持ち上げてください。

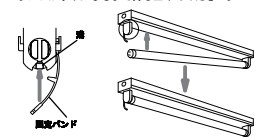

③光が下側に出るようにランプを90°回転させ、向きを合わせてください。

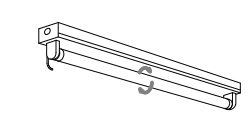

④固定バンドをセットする前にランプが点灯することを確認してください。点灯することが確認できたら電源を切ってください。



⑤固定バンド付きソケットの側に固定バンドが入る角穴があります。ランプを装着したままその中に固定バンドの先端を差し込み奥まで押し込みます。

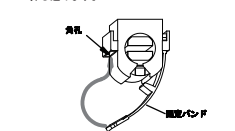

⑥固定バンドがソケットのボディにそって合うようにして固定バンドの先端のフック部が角穴の出口に引っ掛かるように押し込んでください。

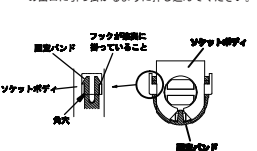

■器具型番表

器具仕様	UCL-8542	UCL-8543
器具タイプ	屋内用	屋内用
適合ランプ	LED 20型	LED 40型
定格電圧	100-240V	100-240V
周波数	50/60Hz 共用	50/60Hz 共用
取付ボルトピッチ	400 mm	800 mm
器具重量	0.7Kg	1.26Kg